

Royal S 28 Coulissant coupe droite

Performances thermiques, sécurité et compétitivité



La gamme Royal S fait aujourd'hui référence pour la réalisation de fenêtres et portes-fenêtres à ouvertures coulissantes et battantes.

Nouvelle référence, le coulissant Royal S 28 ne se contente pas de décliner les qualités reconnues des séries Royal S. Il présente en plus des avancées remarquables en termes de confort, d'esthétique et de sécurité : isolations thermique et phonique accrues, design novateur et profils fins offrant une clarté maximale.

Bénéficiant de process de fabrication industriels, RS 28 coupe droite génère de réels gains de productivité.

SCHÜCO

Royal S 28 Couissant coupe droite

Des performances thermiques exceptionnelles

Accueillant des doubles vitrages de 28 mm d'épaisseur, la série Royal S 28 peut atteindre un coefficient d'isolation thermique égal à 2.1 W/m².K.

En effet, sa conception modulaire procédant par adjonctions successives de boucliers thermiques en PVC, lui permet de proposer deux versions affichant chacune de très belles performances.

Sécurité

Dotés d'un vitrage feuilleté, les châssis Royal S 28 apportent plus d'efficacité en matière de retardement à l'effraction.

Sécurité oblige, le Royal S 28 bénéficie de deux nouveautés : un système unique de fermeture 4 points ainsi qu'une nouvelle gamme de ferrures. Le tout permettant une certification A2P R2 d'une porte-fenêtre coulissante.

Productivité et simplification du montage sur chantier

Les professionnels vont apprécier les gains de temps conséquents apportés par la simplification

des opérations, notamment lors de la fabrication des ouvrants : le nombre de passages dus au poinçonnage est réduit de moitié grâce notamment à l'usage de barrettes pré-perçées. Autre exemple, la conception des caches usinage aux extrémités des montants peuvent être pré-montés en atelier pour éviter les pertes pendant le transport.

Performances techniques :

- Coefficient thermique :
 $U_w = 2.1 \text{ W/m}^2.K$
- Niveau AEV : A*4/E*7B/V*B2

Compatibilité avec les autres séries de coulissants :

- Ouvrants identiques au coulissant mixte Aluminium et PVC I•KAR
- Possibilité de coulissant Aluminium Royal S 28 coupe d'onglet en un rail, bi-rails, tri-rails et galandage.

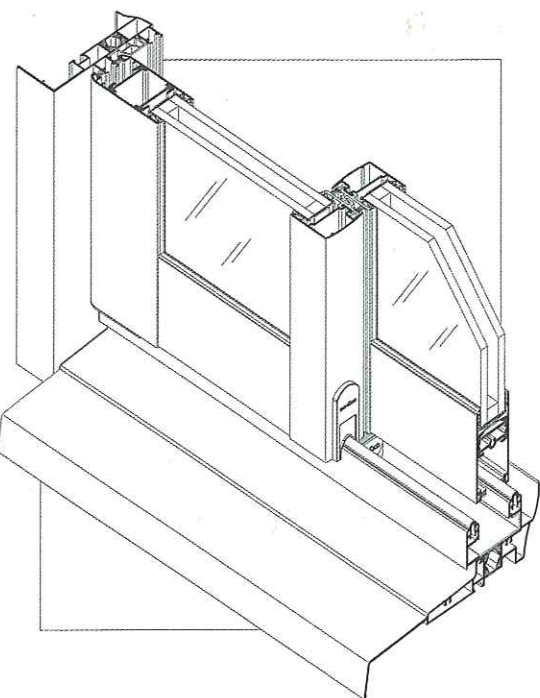

Royal S 28 Couissant à rupture de pont thermique

La nouvelle référence des coulissants Aluminium...

Le Royal S 28 coupe droite est un système modulaire de fenêtres et portes-fenêtres coulissantes à châssis bi-rails, à rupture de pont thermique.

Il peut recevoir des vitrages jusqu'à 28 mm d'épaisseur et supporter jusqu'à 200 kg de charge par vantail.

Schüco SCS :
BP3 - 78612 Le Perray-en-Yvelines cedex
Tél. : 01 34 84 22 00
Fax : 01 34 84 87 12
www.schuco.fr



Tous les développements Schüco en Aluminium, PVC et Solaire se distinguent par leur sécurité, par la fiabilité de leur construction et par leur qualité indiscutable.
La perfection, l'esprit et le dynamisme de Schüco

International préfigurent des résultats.
Le Corporate Partnership avec le team McLaren Mercedes est un symbole de l'engagement de Schüco International dans sa position de leader.

